

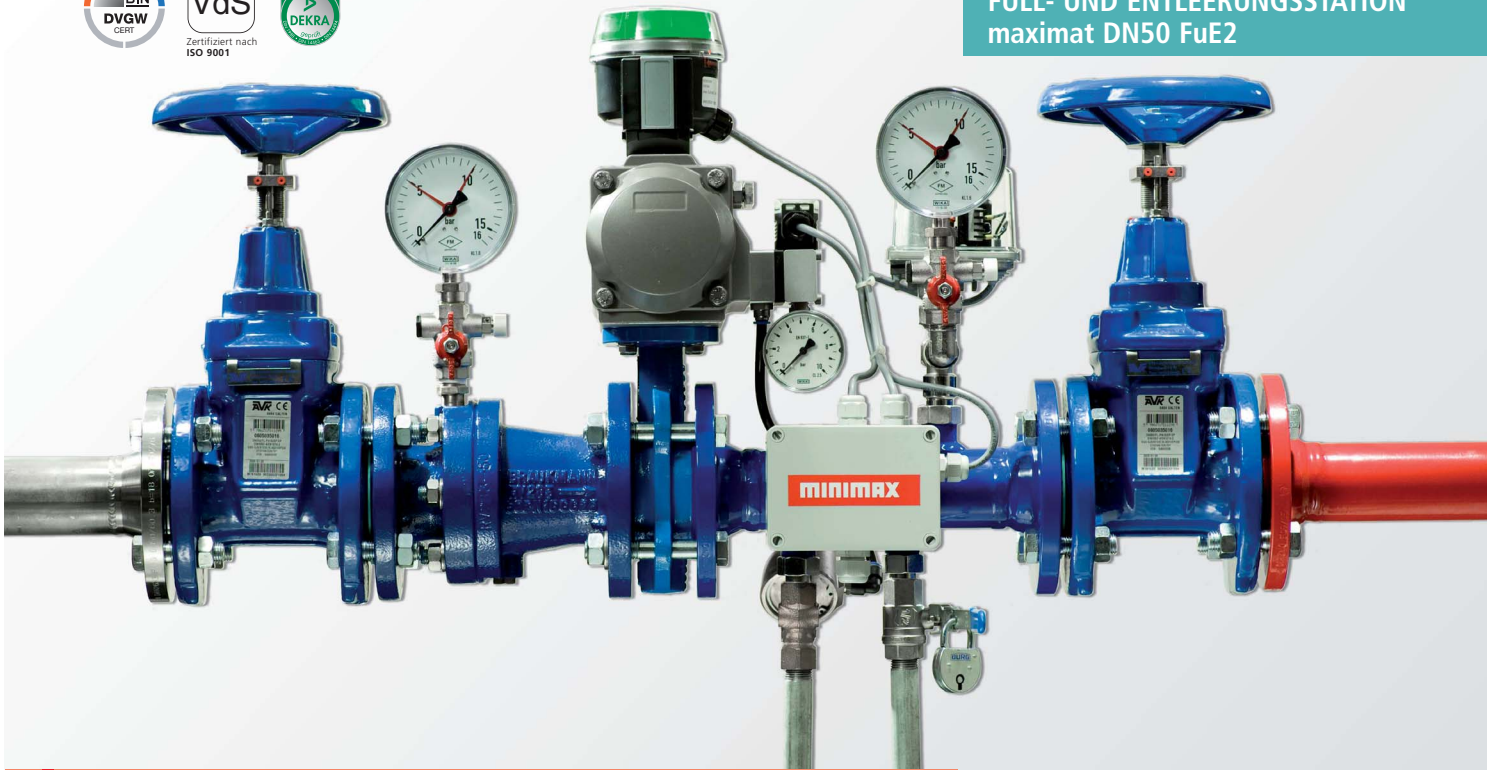

Zertifiziert nach ISO 9001



## Füll- und Entleerungsstation maximat DN50 FuE2 Wasserlöschanlagen mit offenen Düsen

*Cool down.  
Fire Protection by*

**MINIMAX**

### Produkt

- ▶ Beim Einsatz dieses Löschwasser-systems ist die trockene Sprüh-wasserlöschwasserleitung über die Füll- und Entleerungsstation Typ maximat DN50 FuE2 direkt an das Trinkwassernetz an-geschlossen. Im Einsatzfall wird bei Detektion über einen opti-schen Rauchmelder bzw. Thermomelder in einer 2-Linien-abhängigkeit (Löschwasseran-forderung) die Füll- und Entleerungsstation aktiviert und es erfolgt eine Wasserbe-aufschlagung über ein offenes Löschdüsen-system. Nach Be- endigung des Löschvorganges entleert die Löschwasserleitung selbsttätig über die Füll- und Entleerungsstation.
- ▶ Das System wird in Form eines "Baukastensystems" für 10 m<sup>2</sup>, 20 m<sup>2</sup> oder 50 m<sup>2</sup> zu schützender Fläche mit allen erforderlichen Baukomponenten wie optische Rauchmelder (Baureihe OMX), Thermomelder (Baureihe WMX), Handauslöseinheit, Hupe und Spühwasserlöschdüsen in erfor- derlicher Stückzahl geliefert.

### Einsatz

- ▶ Die Füll- und Entleerungsstation maximat DN50 FuE2 ist sowohl im Bereich der Neuinstallation, sowie zur Systemtrennung von bestehenden Löschwasseran- lagen gemäß DIN 14494 und DIN 1988-600 einsetzbar.
- ▶ Typische Einsatzgebiete sind:
  - kleine Theaterbühnen
  - Kioske
  - kleine Verkaufsstätten
  - Wanddurchbrüche in Brandabschnitten
  - Müllraumschächte
  - Sonstige Bereiche bis 50 m<sup>2</sup> zu schützender Fläche
- ▶ Die Auslegung erfolgt jeweils objektbezogen unter Berück- sichtigung der Rohrnetzisome- trie, dem daraus resultierenden rechnerischen Nachweis und allen weiteren technischen Anforderungen.

### Ihre Vorteile

- ▶ Langlebigkeit aufgrund hochwer- tiger Materialien
- ▶ Aufgrund druckluftgesteuerter Antriebe kein Stagnationswasser = „Wo kein Wasser ist, kann auch nichts stagnieren,“
- ▶ Geringer Platzbedarf
- ▶ Direkter Anschluss an das Trinkwasser- netz bei Bereichen mit kleiner und mittlerer Brandgefahr
- ▶ "Baukastensystem" für 10 m<sup>2</sup>, 20 m<sup>2</sup> oder 50 m<sup>2</sup> zu schützender Fläche
- ▶ Strömungsgünstige Konstruktion der DVGW-zertifizierten und beim VdS anerkannten Gesamtarmatur, abgestimmt auf die derzeitigen Marktanforderungen der Wasserversorger
- ▶ Ein speziell für diesen Einsatzfall entwickelter Schaltschrank mit Überwachungs- und Weitermel- dungsmöglichkeit an die Gebäu- deleittechnik
- ▶ Geringe Wartungskosten durch Stellantrieb ohne Membran, sowie gute Zugänglichkeit aller Armatu- renteile und Schaltelemente
- ▶ Hoher Qualitätsstandard durch Ansteuerung aus einer Brandmeldeanlage

## Funktion

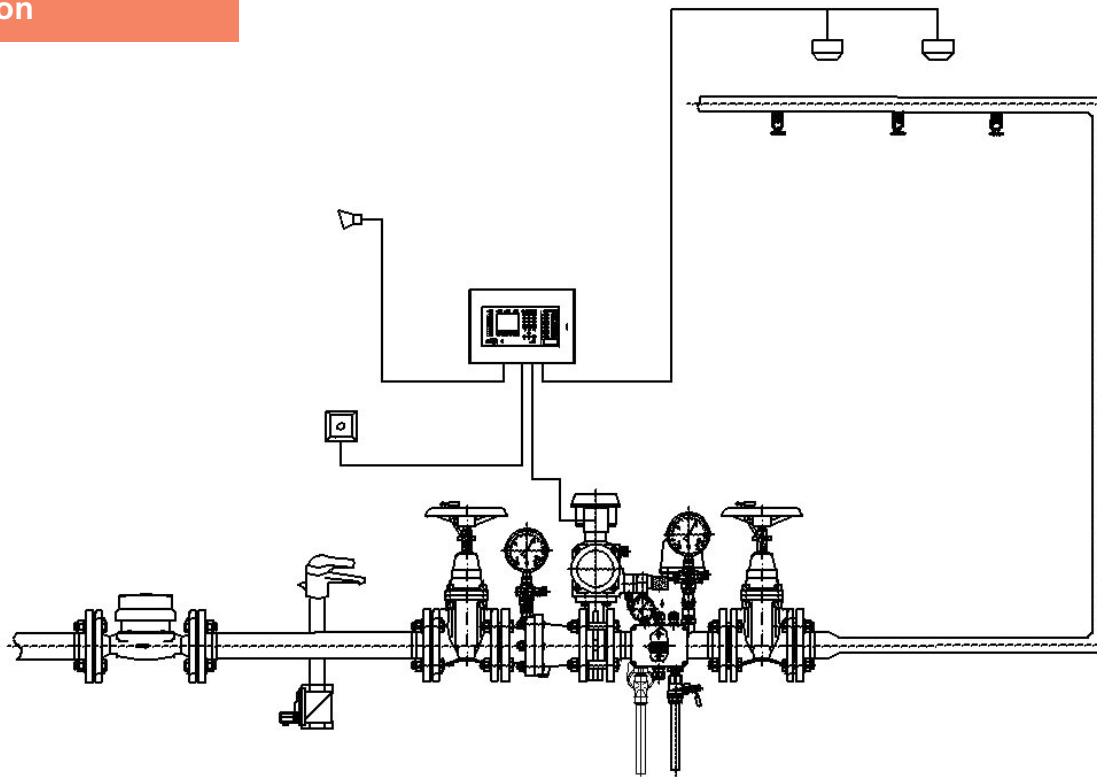

## Lieferumfang

Diese Füll- und Entleerungsstation gemäß DIN 14463-2 mit DVGW-Zertifizierung und beim VdS anerkannt besteht aus folgenden Komponenten:

- ▶ Absperrschieber
- ▶ Rückflussverhinderer
- ▶ Trennarmatur
- ▶ Ansteuerungselektronik Typ GAB6 72 NSV / Typ MOD S

Zusatzkomponenten für "Baukasten"

- ▶ optische Rauchmelder (Baureihe OMX)
- ▶ Thermomelder (Baureihe WMX)
- ▶ Handauslöseeinheit
- ▶ Hupe
- ▶ Sprühwasserlöschdüsen

## Instandhaltung

- ▶ Die Auslegung erfolgt jeweils objektbezogen unter Berücksichtigung der Rohrnetzisometrie, dem daraus resultierenden rechnerischen Nachweis und allen weiteren technischen Anforderungen.
- ▶ Alle Arbeiten zur Inspektion, Wartung und Instandhaltung übernimmt Ihr Minimax Service.

## Technische Daten

- ▶ Betriebsspannung: 230 V  
Steuerspannung: 24 VDC  
Frequenz: 50 Hz
- ▶ Äquivalentlänge - 12,7 m (Rohr 60,3 x 2,6)  
Druckverlust - 0,7 bar bei 720l/min
- ▶ Ansteuerungselektronik  
Typ: GAB6 72 NSV mit  
VdS-Anerkennungsnr.: G-298006  
Vorschriften: EN54-2, -4; VDE0833; DIN 14463-2
- ▶ DVGW-Registrierungsnr.: NW 9911BT0534

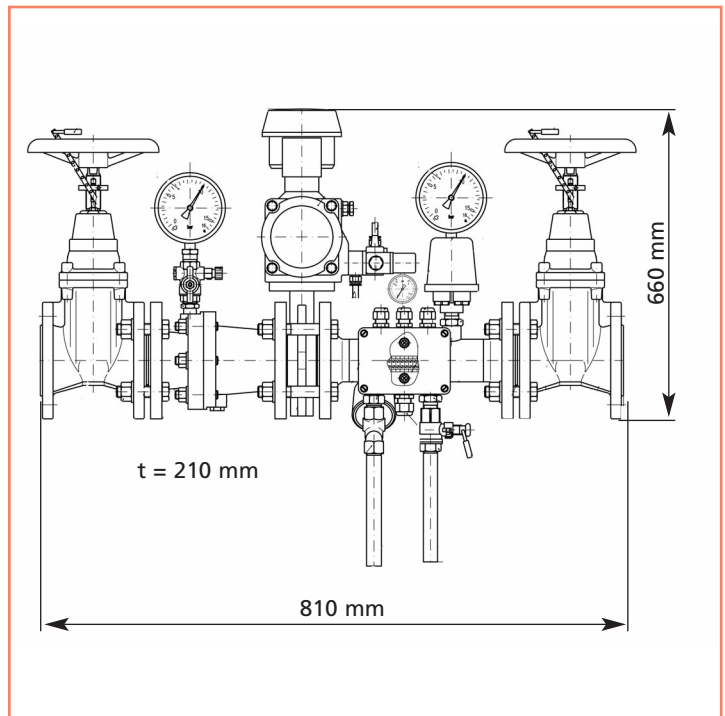

Das Unternehmen  
ist gemäß  
ISO 14001:2004  
zertifiziert.

Minimax Mobile Services GmbH & Co. KG  
Minimaxstraße 1 | D-72574 Bad Urach  
Tel.: +49 (0)7125 154-0 | Fax: +49 (0)7125 154-100  
E-Mail: [mobile@minimax.de](mailto:mobile@minimax.de) | [www.minimax.de](http://www.minimax.de)  
[www.minimax-mobile.com](http://www.minimax-mobile.com)

Minimax Brandschutzcenter Hamburg  
Competence Center Löschwassertechnik  
Osterrade 23 | D-21031 Hamburg  
Tel.: +49 (0)40 251966-20 | Fax: +49 (0)40 251966-19  
E-Mail: [loeschwassertechnik@minimax.de](mailto:loeschwassertechnik@minimax.de)