



Zertifiziert nach ISO 9001



Druckerhöhungsanlage mit Vorlagebehälter BESV

maximat MX1

*Cool down.
Fire Protection by*

MINIMAX

Produkt

- ▶ Beim Einsatz dieses Löschwassersystems ist die Löschwasserleitung „nass“ (mit Löschwasser gefüllt) indirekt über einen offenen Vorlagebehälter mit freiem Auslauf an das Trinkwassernetz angeschlossen. Im Ernstfall wird bei Betätigung des Schlauchanschlussventils eines Wandhydranten (Löschwasseranforderung) die Druckerhöhungsanlage gestartet und die Wandhydrantenanlage mit der erforderlichen Wassermenge bei kontinuierlichem Druck versorgt. Das DVGW-zertifizierte Schwimmerventil garantiert im Löschfall große Ausflussraten bei geringem Druckverlust sowie geringen Druckschwankungen und stellt somit die mittelbare Verbindung vom Trinkwassernetz zur Feuerlöschanlage her. Nach Beendigung der Löschwasseranforderung (Schließung des Schlauchanschlussventils) stellt sich die Pumpe automatisch in den Bereitschaftszustand zurück.

Einsatz

- ▶ Die Druckerhöhungsanlage mit Vorlagebehälter maximat MX1 ist sowohl im Bereich der Neuinstallation, sowie zur Systemtrennung von bestehenden Löschwasseranlagen gemäß DIN 14462 und DIN 1988-600 einsetzbar.
- ▶ Typische Einsatzgebiete ohne Frostgefährdung sind:
 - Hochhäuser
 - Versammlungsstätten
 - Krankenhäuser
 - Verkaufsstätten
 - Bürohäuser
 - Schulen
- ▶ Einsatz in frostgefährdeten Bereichen in Verbindung mit maximat FSX-LWT möglich.
- ▶ Die Auslegung erfolgt jeweils objektbezogen unter Berücksichtigung der Rohrnetzisometrie, dem daraus resultierenden rechnerischen Nachweis und allen weiteren technischen Anforderungen.

Ihre Vorteile

- ▶ Langlebigkeit aufgrund hochwertiger Materialien
- ▶ Die modulare Aufbauweise ermöglicht eine hohe Flexibilität in der Installationsphase bei minimalem Raumbedarf. Der Zugang ist auf eine Seite beschränkt, daher optimale Raumausnutzung
- ▶ Brandschutztechnische Eignung durch VdS anerkannte und trinkwassertechnische Eignung durch DVGW zertifizierte Komponenten:
 - freier Auslauf (komplette Stahlbehältereinheit maximat BESV)*
 - Schwimmerventil*
 - Spüleinrichtung*
 Dadurch Einsatz auch in nicht brandlastfreien Bereichen möglich
- ▶ Einfachere Sachverständigenabnahme durch VdS-erkannte und DVGW-zertifizierte Komponenten*
- ▶ Die strömungsgünstige Konstruktion des Schwimmerventils stellt große Ausflussraten bei geringem Druckverlust sicher
- ▶ Schädliche Schwingungen und Druckstöße im Rohrnetz werden durch die hohe Massenträgheit des Schwimmers und die Verwendung einer Absperrklappe als Zuflussregelarmatur verhindert
- ▶ Ein speziell für diesen Einsatzfall entwickelter Schaltschrank mit potenzialfreien Kontakten und Überwachungs- und Weiterleitungsmöglichkeit an die Gebäudeleittechnik
- ▶ Hohe Wartungsfreundlichkeit durch gute Zugänglichkeit aller Armaturen und Schaltelemente

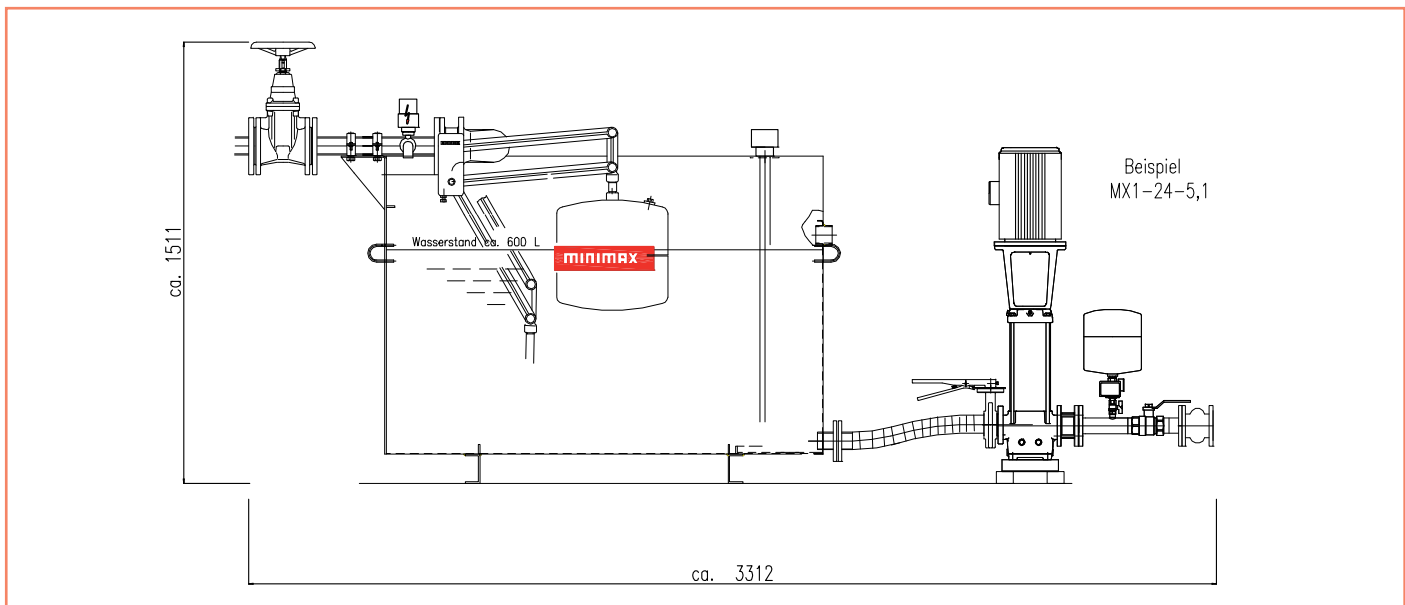

Technische Daten

- ▶ Behälter drucklos, aus Stahl geschweißt
- ▶ Bei 600 L Nutzinhalt: L 1745 x B 616 x H 1120 mm
- ▶ Schwimmventil VdS-anerkannt und DVGW-zertifiziert mit KV Wert (l/min) 1000 Nenndruck PN10
- ▶ VdS-Anerkennungsnr.: G-4880060/ G-4960035
- ▶ *DVGW-Registrierungsnr.: DW-0903AQ2013 für Schwimmventil
DVGW Registrierungsnr.: NW-6102B50359 für Spüleinrichtung
DVGW Registrierungsnr.: NW-0402CL0020 für freien Auslauf

Lieferumfang

- ▶ Offener, sandgestrahlter, innen mit Teerepoxyd beschichteter Vorlagebehälter aus Stahl mit freiem Auslauf, mit nicht kreisförmigem Überlauf (uneingeschränkt) der Familie A in der Farbe RAL 3000 mit einer Übergabestelle nach EN 1717
- ▶ Abdeckung durch Stahldeckel in der Farbe RAL 3000
- ▶ Löschwasser-Druckerhöhungsanlage in Kompaktbauweise, betriebsfertig verrohrt und verdrahtet
- ▶ VdS-anerkanntes und DVGW-zertifiziertes Schwimmventil und Absperrschieber
- ▶ 3-Stab Elektrode zur Füllstandsüberwachung
- ▶ Optional: Ein/ Auslauftrichter

Service

- ▶ Die Auslegung der Anlage erfolgt jeweils objektbezogen unter Berücksichtigung der Rohrnetzisometrie, dem daraus resultierenden rechnerischen Nachweis und allen weiteren technischen Anforderungen.
- ▶ Alle Arbeiten zur Inspektion, Wartung und Instandhaltung übernimmt Ihr Minimax Service.

Sonderlackierungen sowie weitere Behältergrößen und Sondergeometrien auf Anfrage.

Auswahl Beispiele der Druckerhöhungsanlagen der MX1

Bezeichnung	Nennspannung	P2 [kW]	In [A]	Q nenn [m³/h]	Q max [m³/h]	H nenn [m]	H null [m]	Nennweite
MX 1-3-5,3	3 x 380-415 V	1,1	4,5	3	4,5	53	73	DN25 (PN16)
MX 1-3-5,7	3 x 380-415 V	1,5	4,5	3	4,5	57	79	DN25 (PN16)
MX 1-18-4,2	3 x 380-415 V	4	8	18	23	42	58	DN50 (PN16)
MX 1-18-5,2	3 x 380-415 V	4	8	18	23	52	71	DN50 (PN16)
MX 1-18-6,5	3 x 380-415 V	5,5	11,2	18	23	65	83	DN50 (PN16)
MX 1-24-5,1	3 x 380-415 V	5,5	11,2	24	29	51	73	DN50 (PN16)
MX 1-24-6,3	3 x 380-415 V	7,5	15,2	24	29	63	88	DN50 (PN16)
MX 1-24-7,3	3 x 380-415 V	7,5	15,2	24	29	73	102	DN50 (PN16)
MX 1-36-4,2	3 x 380-415 V	7,5	15,2	36	40	42	71	DN65 (PN16)
MX 1-36-4,9	3 x 380-415 V	7,5	15,2	36	40	49	78	DN65 (PN16)
MX 1-36-5,6	3 x 380-415 V	11	21,4	36	40	56	90	DN65 (PN16)
MX 1-36-6,3	3 x 380-415 V	11	21,4	36	40	63	98	DN65 (PN16)
MX 1-48-4,9	3 x 380-415 V	11	21,4	48	58	49	65	DN80 (PN16)
MX 1-48-5,6	3 x 380-415 V	11	21,4	48	58	56	78	DN80 (PN16)
MX 1-48-6,8	3 x 380-415 V	15	26,5	48	58	68	92	DN80 (PN16)
MX 1-72-5,4	3 x 380-415 V	15	26,5	72	85	54	80	DN100 (PN16)
MX 1-72-6,2	3 x 380-415 V	18,5	31,5	72	85	62	90	DN100 (PN16)
MX 1-72-6,8	3 x 380-415 V	18,5	31,5	72	85	68	98	DN100 (PN16)
MX 1-96-4,0	3 x 380-415 V	15	26,5	96	120	40	68	DN100 (PN16)
MX 1-96-4,7	3 x 380-415 V	18,5	31,5	96	120	47	82	DN100 (PN16)
MX 1-96-6,1	3 x 380-415 V	22	38,5	96	120	61	102	DN100 (PN16)

Änderungen vorbehalten

PB10LWT Juni 2011



Das Unternehmen ist gemäß ISO 14001:2004 zertifiziert.

Minimax Mobile Services GmbH & Co. KG
 Minimaxstraße 1 | D-72574 Bad Urach
 Tel.: +49 (0)7125 154-0 | Fax: +49 (0)7125 154-100
 E-Mail: mobile@minimax.de | www.minimax.de
 www.minimax-mobile.com

Minimax Brandschutzcenter Hamburg
 Competence Center Löschwassertechnik
 Osterrade 23 | D-21031 Hamburg
 Tel.: +49 (0)40 251966-20 | Fax: +49(0) 40 251966-19
 E-Mail: loeschwassertechnik@minimax.de